

MEVA LIST

SLOVO REDAKCE

Nejprve bychom vám chtěli upřímně poděkovat za zpětnou vazbu k prvnímu vydání Meva Listu. Vaše komentáře nás velmi potěšily a zároveň povzbudily k tomu, abychom tento interní zpravodaj dále rozvíjeli a přinášeli vám obsah, který má smysl a hodnotu.

Rádi bychom vám také popřáli klidné a pohodové vánoční svátky, plné oddechu a příjemných chvil s vašimi blízkými. Do nového roku přejeme hlavně pevné zdraví, protože právě to je základní předpoklad k tomu, abychom zvládli vše, co nás čeká – doma i v práci.

Věříme, že veškeré změny, které kolem sebe v poslední době vnímáme, jsou krokem k tomu, abychom byli v roce 2026 ještě silnější, pružnější a úspěšnější.

Děkujeme, že jste součástí našeho společného příběhu.

Přejeme vám krásné svátky a úspěšný rok 2026!

Tým redakce

SLOVO ŘEDITELE

Milé kolegyně, milí kolegové,

rok se s rokem sešel a máme před sebou poslední vydání MEVA LIST v roce 2025. Byl to rok plný změn, intenzivní práce, několika odvážných rozhodnutí a také velmi viditelných výsledků. Byl to rok, kdy se Skupina MEVA posunula dál, než bychom si před dvanácti měsíci dokázali představit.

Stěhování – první etapa téměř za námi

Jsme na konci první etapy stěhování. Většina výroby je dnes již na Bezděkově, přesunuly se také téměř všechny kanceláře a celá firma se postupně sjednocuje do jednoho prostoru. Tento proces byl náročný – pro lidi, pro logistiku, pro běžný provoz. A přesto se to daří držet pevně v rukou.

Čeká nás ještě doladění celého přestěhování a dočasně i „šibrování“ se stroji, věcmi a pracovišti, aby každý měl optimální podmínky. Není to snadný proces, ale je to proces správný. Děláme krok, který jsme udělat museli – sjednotit výrobu, dát smysl výrobnímu uspořádání, snížit náklady a přiblížit všechny části firmy k sobě.

V roce 2026 budeme pokračovat v ideálním rozmístění layoutů pracovišť tak, aby výroba mohla fungovat pohodlně, přehledně a efektivně.

A dál platí, že 5S je základ. I ve chvíli, kdy probíhá stěhování. Pořádek není „něco navíc“. Je to vizitka firmy. Když přijde zákazník, má vidět profesionály – a my jimi jsme.

Klíčový projekt Rumunsko – obrovské poděkování

Dokončujeme projekt Rumunsko, jednu z největších zakázek v poslední době. Náročnost byla znásobená stěhováním, změnami ve firmě i tlakem na dodržení termínů. A přesto jste to zvládli.

Dovolte mi říct naprosto otevřeně: vážím si toho. Všichni z výroby, logistiky, kvality, TPV a dalších oddělení prokázali ohromnou dávku profesionality a odolnosti. To, co jste předvedli, byl výkon hodný respektu.

Personální změny – loučíme se s Josefem Zimákem

Tahle zpráva není jednoduchá. Náš dlouholetý obchodní ředitel, kolega a pro mnohé i přítel **Josef Zimák** se rozhodl vydat novým směrem a přijmout další životní i profesní zvraty.

Josef je srdcař. Zanechal ve Skupině MEVA stopu, která nezmizí. Je pro nás velká rána, že odchází, a chtěl bych mu i touto cestou poděkovat za roky skvělé práce, loajality, odbornosti i lidskosti.

Současně nás čeká nelehký úkol – najít na jeho pozici někoho, kdo dokáže navázat na jeho schopnosti, charakter i kvalitu práce. Nebude to rychlé. A nebude to jednoduché. Ale nechceme kompromisy. Až nový obchodní ředitel přijde, musí to být člověk, který dokáže zastoupit Pepu se vší parádou.

Do té doby budu jeho agendu zastupovat já. Znamená to, že mě na obchodě uvidíte výrazně častěji. A současně to znamená, že obchod bude v nejbližší době mojí plnou prioritou.

Stabilizace firmy – pokračujeme dál

Rok 2025 byl rokem velkých změn. Ty hlavní jsme zvládli. Teď je potřeba je dotáhnout, stabilizovat a připravit pevnou půdu pro rok 2026.

A teď zásadní bod, který chci zmínit:

Rok 2025 dopadl výrazně lépe, než jsme původně čekali.

Upřímně – vstupovali jsme do roku, kdy jsme nevěděli, zda vůbec udržíme stabilitu. Stěhování, přestavba obchodu, velké projekty, změny v řízení... to všechno byla směs, která v jiných firmách často vede k propadům.

A přesto jsme to otočili. **Nakonec se z roku 2025 stal nad očekávání úspěšný rok.**

A to v situaci, kdy jsme jeli naplno, s minimální rezervou a pod neustálým tlakem.

To je výkon, za který vám všem patří obrovské díky. A velká poklona. Bez vás by to nešlo.

Nový program – nerezová výroba

Začínáme pracovat na rozjezdu zcela nové větve výroby – **nerezového programu**. Jde o klíčový projekt pro naši budoucnost. Nerezová výroba otevírá nové trhy, nové zákazníky a nové možnosti. Bude to velká výzva, bude to stát hodně práce, ale potenciál je obrovský. Rozvoj tohoto programu řídíme projektově. Je to ve firmě novinka, ale jsme si jisti, že přinese své úspěchy.

A současně platí, že naše tradiční výrobky nezmizí. Budeme dál dělat to, co umíme nejlépe. Jen k tomu přidáváme další odvětví, které může být pro Skupinu MEVA zásadní.

Hlavní směry do konce roku

Do závěru roku se soustředíme především na:

- dokončení stěhování,
- pokračování v posilování exportu,
- dokončení rekonstrukce obchodního oddělení,
- podporu lidí a prostředí ve firmě,
- stabilizaci procesů a rozjetých projektů.

Vím, že změn je hodně. Vím, že nejsou vždy jednoduché. A vím, že vás to stojí energii. Ale zároveň platí: **děláme to kvůli budoucnosti firmy a budoucnosti lidí v ní.**

Strategie, hodnoty a směr

To, že se nám letos daří, není náhoda. Od začátku roku nastavujeme nový manažerský způsob řízení firmy – jasnější odpovědnosti, větší důraz na výsledky, otevřenější komunikaci a přesnější vedení lidí i procesů. Tohle všechno dohromady začíná tvořit pevný základ, na kterém můžeme stavět další roky.

Jako JPF jsme ve firmě proto, abychom majitelům pomohli prosadit změny, které jsou potřeba pro dlouhodobou stabilitu firmy. A jsem rád, že vize majitelů a náš přístup k řízení si dobře sedí. Díky tomu můžeme v MEVA posouvat věci kupředu rychle, profesionálně a s jasným směrem.

Daří se nám diverzifikace výroby, zvedáme exportní aktivity, stabilizujeme klíčové procesy a postupně zvyšujeme výkonnost firmy jako celku. MEVA prochází evolucí, která je vidět nejen v číslech, ale i v přístupu lidí a v tom, jak firma

funguje. A to je pro nás všechny největší potvrzení, že směr, který jsme si nastavili, je správný.

Závěr

Rok 2025 byl rok plný událostí, změn a velkých výzev. A vy jste je zvládli. Rok 2026 bude náročný, ale bude to rok, který nás posune zase o kus dál.

Děkuji vám za to, co děláte. Za práci, nasazení, trpělivost i loajalitu.

Je to správná cesta. A jsem rád, že po ní jdeme s vámi.

S úctou,

Petr Klika

Interim CEO, Skupina MEVA

POZVÁNKA NA VÁNOČNÍ OBĚD

Rádi bychom vám poděkovali za vaše celoroční úsilí a pozvali vás na společný vánoční oběd.

Vánoční oběd pro zaměstnance

Jako poděkování vás čeká i malý vánoční dárek.

Čtvrtek 18. 12. 2025

Přijďte si užít sváteční chvíli u rybí polévky, řízku s bramborovým salátem a vánočního cukroví.

Těšíme se na vás.

Další informace budou doplněny v následujících dnech.

Nové trhy Ostrov v Indickém oceánu MAYOTTE

Naše společnost se vydala na skutečně mimořádnou cestu – alespoň obrazně.

Téměř **pět set našich kontejnerů** se vydalo přes více než **8 000 kilometrů dlouhou trasu** z České republiky až na ostrov **Mayotte**, ležící v tyrkysových vodách Indického oceánu. Mayotte je francouzské zámořské území, často označované jako *skrytý Karibik Afriky*. Spojuje v sobě exotickou přírodu, vůni vanilky, bílé pláže, korálové útesy i francouzský šarm.

Tato tropická oblast čelí rychlému růstu populace i turismu, a s tím souvisí potřeba moderního systému nakládání s odpady.

Byli jsme osloveni ke spolupráci a k výrobě kovových kontejnerů o obsahu 770 litrů. Naše kontejnery budou sloužit pro zlepšení sběru a třídění odpadu na celém ostrově – od městských částí až po menší obce. Cílem projektu je nejen zvýšit čistotu veřejných prostor, ale i podpořit ochranu výjimečného místního ekosystému. Spolupráce s takto exotickým zákazníkem a samotný transport kontejnerů je pro nás velkým logistickým dobrodružstvím.



Po pečlivé přípravě, odsouhlasení technického provedení, rychlé výroby, tak kontejnery bohužel stály nějaký čas u nás na skladě (díky pozdější realizaci úhrady peněz), byly kontejnery konečně v říjnu naloženy do námořních kontejnerových lodí, které je dopraví z Evropy do přístavu Dzaoudzi – hlavní brány ostrova. Celá cesta trvá přibližně pět až šest týdnů, během nichž výrobky urazí tisíce kilometrů moří a oceánů.

Spolupráce s místním partnerem probíhala v přátelském a profesionálním duchu. Tento projekt by se měl stát základem pro naši další spolupráci. Dodávka kontejnerů MEVA je důkazem, že kvalitní česká výroba dokáže uspět i v tak vzdálených a náročných podmínkách.

Je fascinující vidět, že naše produkty dnes stojí pod palmami a přispívají k čistšímu a udržitelnějšímu prostředí. Mayotte je pro nás symbolem, že český výrobek má skutečně světový dosah.

Děkuji kolegové za vaši spolupráci na této zakázce.

Ing. Michal Lapihuska
Manažer exportního oddělení

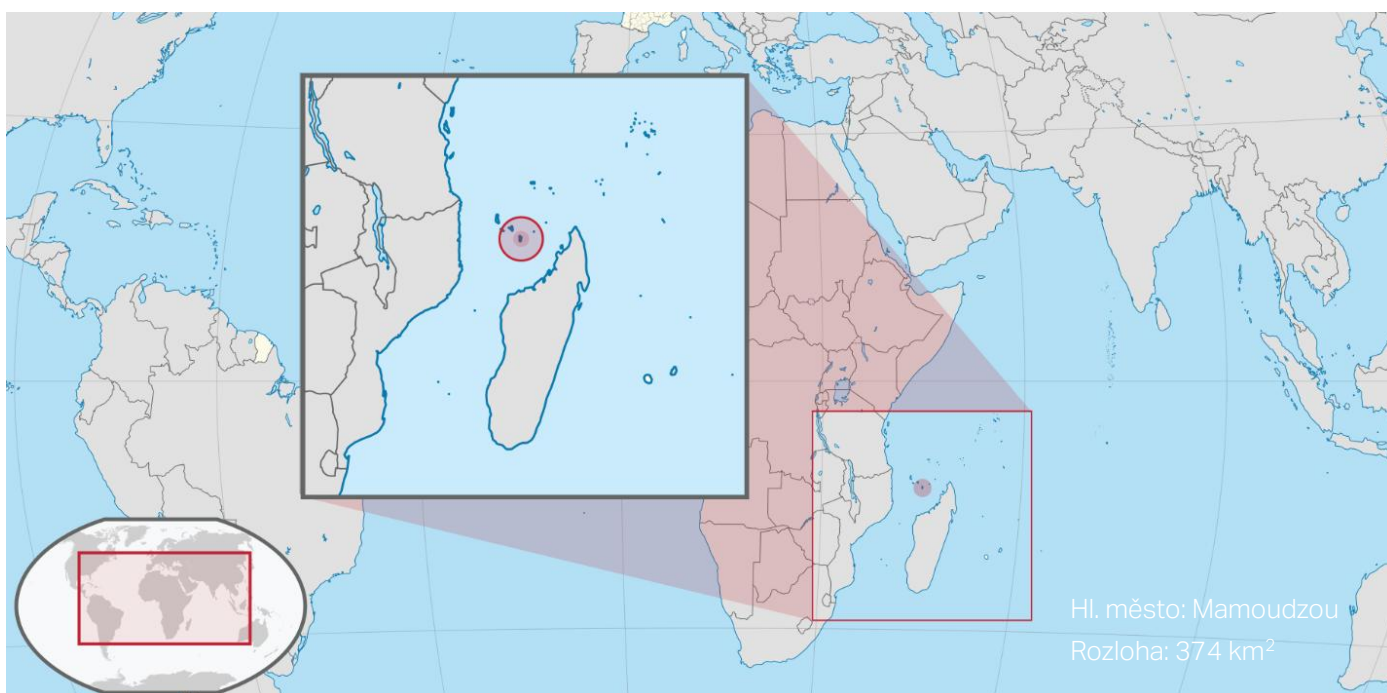



Připravujeme kryté stání pro plastové kontejnery 1100 l pro významný projekt na Slovensku

Zahájili jsme přípravu rozsáhlého projektu, jehož cílem je vybudování moderních a funkčních krytých stání pro plastové kontejnery o objemu 1100 litrů.

Tato stání budou instalována v rámci velkého projektu na Slovensku, který se zaměřuje na zlepšení nakládání s komunálním odpadem a zvýšení komfortu pro obce i občany.

Kryté stání je navrženo tak, aby odolalo náročným povětrnostním podmínkám, poskytovalo snadnou obsluhu a zároveň esteticky zapadalo do okolního prostředí. Konstrukce bude vyrobena z kvalitních materiálů s dlouhou životností a minimálními nároky na údržbu.

Realizace projektu je plánována na příští rok. Jsme hrdí, že můžeme přispět k modernizaci infrastruktury na Slovensku a nabídnout řešení, které zlepší organizaci třídění a sběru odpadu.



Připravovaný systém F90 rozšíří naše portfolio a posílí konkurenceschopnost na trhu

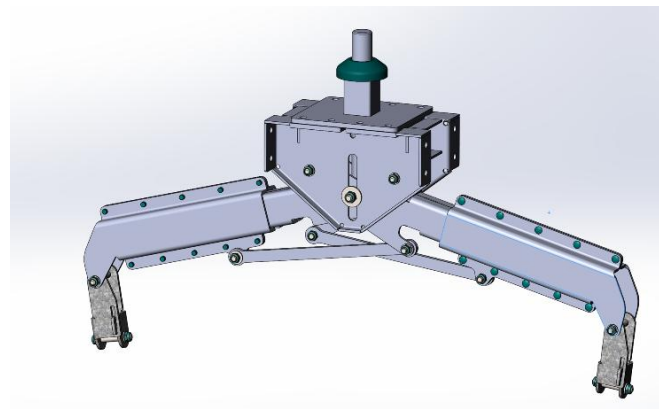

Pracujeme na vývoji nového systému F90 určeného pro kontejnery se spodním výsypem. Tento moderní systém již našel své uplatnění v zahraničí, zejména v Bulharsku a Rumunsku, kde se osvědčil svou spolehlivostí a jednoduchou obsluhou.

Zařazení systému F90 do našeho portfolia představuje strategický krok směrem k rozšíření nabídky a posílení naší konkurenční výhody v segmentu spodních výsypů. Díky této inovaci budeme schopni nabídnout zákazníkům řešení, které kombinuje vysokou odolnost, efektivitu a technickou vyspělost, a zároveň reaguje na rostoucí poptávku po moderních systémech manipulace s odpady.

Vývoj F90 pokračuje podle plánu a již brzy doplní naše klíčové produkty, čímž dále upevníme naši pozici na evropském trhu.

Vladimír Vaněk
Manažer TPV

AKTUÁLNĚ VOLNÉ PRACOVNÍ POZICE

Meva:

- Montáž kontejnerů
- Obsluha CNC strojů (ohraňovací lis, laser)
- Pracovník servisu Meva
- Mistr výroby
- Technik údržby
- Konstruktér
- Technolog
- Programátor CNC
- Svářeč TIG
- Pracovník kovotlačení

Meva-tec:

- Specialista expedice

[Kontakt na personální oddělení:](#)

 724 101 147
773 779 471

 nabor@meva.eu

Naši noví kolegové

Stodůlková Lucie

Office coordinator

Od 1.9. 2025

Jiříčka Lukáš

Elektrikář

Od 1.9. 2025

Bukvaj Jiří

Programátor CNC strojů

Od 10. 9. 2025

Dolanský Petr

Operátor CNC

Od 16.9. 2025

Demeter Jaroslav

Lakýrník

Od 17.9. 2025

Marek David

Lisař

Od 1.10. 2025

Týř Josef

Servisní technik

Od 1.10. 2025

Šurovský Martin

Lisař

Od 21.10. 2025

Hzán Jakub

Lisař

Od 29.10. 2025

Demeter Lukáš

Montážník

Od 3.11. 2025

Rosenkranc David

Montážník

Od 4.11. 2025

Smolka Stanislav

Montážník

Od 4.11. 2025

Vlach Radek

Obsluha laseru

Od 4.11. 2025

Vrabec Martin

Montážník

Od 18.11. 2025

Meva-tec:

Svozilek Jiří

Obchodník zahraničního obchodu

Od 1.10. 2025

Rozloučení po letech ve službách Mevy

Po mnoha letech, které jsem měl tu čest strávit ve společnosti Meva a později Mevatec, nastal pro mě čas obrátit další list v profesním životě. Tímto bych se rád prostřednictvím interního zpravodaje rozloučil s vámi, mými kolegy, spolupracovníky i přáteli.

Moje cesta v Mevě začala na pozici vedoucího obchodního oddělení, kde jsem se s vámi mnohými poprvé pracovně potkal. Později jsem měl možnost vést dceřinou společnost Mevatec jako ředitel. Obě tyto etapy mě profesně i lidsky velmi obohatily. Společnost Meva pro mě nebyla pouze zaměstnavatelem – byla to důležitá součást mého života, ve které jsem měl možnost růst, čelit výzvám, učit se od zkušených kolegů a spoluvytvářet značku, která má v českém i evropském prostředí pevné jméno.

Chtěl bych touto cestou poděkovat všem, se kterými jsem měl možnost spolupracovat. Za podporu, otevřenost, profesionalitu a často i za přátelství, které přesahovalo rámec běžného pracovního vztahu. Ze všeho nejvíc si vážím důvěry, která mi byla opakovaně svěřena, a možnosti být součástí firmy, která má smysl a dlouhodobou vizi.

Odcházím s respektem, pokorou a vděčností. A i když budu působit jinde, Mevu si ponesu s sebou – jako místo, kde jsem profesně dospěl a kde jsem se mnohému naučil.

Přeji všem kolegům mnoho sil, úspěchů a energie do další práce. Ať se Mevě daří dál rozvíjet její potenciál a zachovat to, co ji dělá výjimečnou – kvalitní lidi, poctivou práci a technické srdce.

S úctou a přáním všeho dobrého,

Josef Zimák

MEVA na veletrzích vzdělávání: hledáme technické talenty už na školách

Naše stipendijní programy a spolupráce s partnerskými školami nejsou jen „na papíře“ – pravidelně je představujeme přímo tam, kde vznikají budoucí technické talenty: na veletrzích vzdělávání, školních akcích i přímo při návštěvách jednotlivých škol.

Zahrada Čech v Litoměřicích

Na začátku listopadu jsme se zúčastnili veletrhu vzdělávání v rámci výstavy **Zahrada Čech v Litoměřicích**. Náš tým zde po dva dny seznamoval žáky, rodiče i pedagogy s možnostmi, které nabízí **stipendijní program MEVA**.

U našeho stánku se zastavovali zejména žáci technických oborů, kteří se zajímali o praxi ve firmě, možnost letních brigád a uplatnění po škole. Velkým tématem byla jistota pracovního poměru po ukončení studia a možnost rozvíjet se v oblasti strojírenství a technických profesí.

Na výstavišti jsme se představili společně s našimi partnerskými školami:

- **Střední odborná škola technická a zahradnická Lovosice**
- **Střední průmyslová škola, Ústí nad Labem Resslova**

Díky jejich účasti jsme mohli společně studentům ukázat, jak na sebe navazuje kvalitní technické vzdělání a praxe ve firmě.

Veletrh vzdělávání v Ústí nad Labem

V říjnu jsme nechyběli ani na **Veletrhu vzdělávání v Ústí nad Labem**, kde jsme po dva dny prezentovali naši společnost a stipendijní program. Návštěvníci se zajímali nejen o finanční podporu, ale také o konkrétní pracovní pozice, moderní technologie ve výrobě a kariérní růst v MEVA Group. I zde nás doprovázely naše partnerské školy – **SOŠ technická a zahradnická Lovosice** a **SPŠ Ústí nad Labem, středisko Stříbrníky**. Společně jsme měli možnost oslovit desítky žáků, kteří se rozhodují o své budoucí profesní dráze.

Hledáme talenty přímo na školách

Součástí naší personální strategie je také přímá návštěva středních škol, zejména maturitních ročníků technických oborů. Situace na trhu práce je jasná – například **strojaři na Ústecké SPŠ Resslova** bývají už dlouho před maturitou „rozebrání“ budoucími zaměstnavateli. O to víc nás těší, že se nám loni podařilo oslovit **dva šikovné absolventy Resslovky**, kteří se rozhodli nastoupit právě k nám. Dnes už jsou součástí MEVA týmu a pracují na konkrétních strojírenských projektech. Tento úspěch potvrzuje, jak důležité je být se školami v kontaktu a představovat studentům reálné možnosti uplatnění.

Jak funguje náš stipendijní program

Stipendijní program MEVA Group je určen žákům našich partnerských středních škol a učňovských oborů technického zaměření. Student, se kterým je během studia podepsána stipendijní smlouva, získává:

- **Měsíční stipendium** (1. ročník: 2 000 Kč, 2. ročník: 3 000 Kč, 3. ročník: 3 000 Kč)
- **Odbornou praxi** na konkrétních pracovních pozicích
- **Možnost letních brigád**
- **Jistotu pracovního poměru** po ukončení studia

Stipendista se na oplátku zavazuje po absolvování studia nastoupit do společnosti MEVA na dobu, po kterou byl v programu podporován. Cílem je získat do firmy nové kolegy na **strojírní a technické pozice** a zároveň jim nabídnout stabilní zázemí a profesní růst.

Spolupráce, která dává smysl

Účast na veletrzích vzdělávání, budování partnerství se školami a přímé návštěvy v maturitních ročnících společně vytvářejí silnou cestu k získávání mladých technických talentů. Díky této strategii pomáháme studentům nastartovat jejich profesní dráhu – a zároveň si vychováváme budoucí kolegy, kteří už během studia poznají prostředí naší firmy.



Ohlédnutí za říjnem a listopadem: úspěšná prezentace společnosti Meva doma i v zahraničí

Uplynulé dva měsíce byly pro Mevu ve znamení intenzivní prezentace našich produktů a budování vztahů s partnery i odbornou veřejností. Máme za sebou několik významných akcí, na kterých jsme nejen představili novinky, ale zároveň posílili povědomí o značce Meva napříč různými segmenty.

Pollutec – Lyon, Francie

Na prestižní mezinárodní výstavě Pollutec jsme zaznamenali velmi pozitivní ohlasy. Zájem návštěvníků potvrdil, že naše řešení pro odpadové a environmentální hospodářství mají co nabídnout i na zahraničních trzích. Úspěch letošní účasti nás motivuje a do Lyonu se v roce 2027 rozhodně vrátíme.

Kongres Sdružení komunálních služeb

Úspěšně jsme se prezentovali také na kongresu Sdružení komunálních služeb, kde jsme představili naše novinky v oblasti komunální a čistící techniky. Zájem o inovace i konkrétní produkty ukázal, že Meva je v tomto segmentu vnímána jako stabilní a moderní partner.

Dny malých obcí

Velmi pozitivně hodnotíme i letošní účast na tradičních Dnech malých obcí. Tato akce je dlouhodobě skvělou příležitostí pro osobní setkání se starosty a zástupci menších samospráv a potvrdilo se, že o naše produkty a služby je v této oblasti stále velký zájem.

Návštěvy starostů a ředitelů technických služeb v Mevě

V říjnu a listopadu jsme také hostili starosty Karlovarského a Plzeňského kraje i ředitele komunálních a technických služeb z celé republiky. Měli možnost seznámit se s naším výrobním a skladovým zázemím a vidět, jak vznikají produkty, které denně využívají ve svých regionech.

Caravanning Brno

V Brně jsme se tradičně zúčastnili veletrhu Caravanning, kde jsme představili připravované novinky v sortimentu pro rok 2026. Zájem veřejnosti o naše produkty potvrdil, že Meva má v outdoorovém segmentu stále silné postavení.

Plánování aktivit na rok 2026

Listopad a prosinec jsou pro nás také obdobím plánování aktivit pro nadcházející rok. Již nyní se připravují nové projekty, akce i produktové prezentace – a v dalších vydáních MEVA LISTU vás s nimi rádi postupně seznámíme.

Na závěr...

Rádi bychom vám všem popřáli šťastné a veselé Vánoce, plné pohody, klidu a příjemných chvil s vašimi blízkými. Děkuje se za vaši práci a společné úsilí, díky kterému se Mevě daří posouvat kupředu.

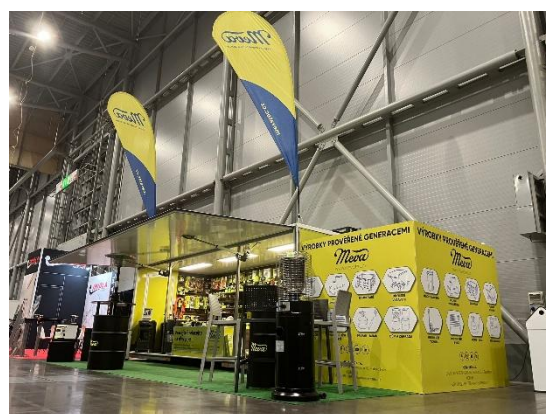

SOUTĚŽ!

Máme prvního vítěze soutěže!

Historicky úplně prvním vítězem naší interní soutěže se stal kolega **Aleš Křivánek** z konstrukce.

Gratulujeme! Aleš si odnáší vaříč TWIST, který už jistě brzy najde své uplatnění – a my pevně doufáme, že se s námi podělí o fotku z jeho používání.

Aleši, ať dobře slouží a přináší samé příjemné chvíle!



SOUTĚŽ

Máme tu další soutěž! Tentokrát o sadu UNI hořáku a čtyř kartuší. Stačí splnit pravidla a odpovědět správně na otázku.

Otázka

Na který francouzský ostrov v Indickém oceánu Meva nedávno dodala své kontejnery?

- a) Réunion
- b) Mayotte
- c) Martinik

Podmínky interní soutěže

Jak se zapojit?

Odpověz na soutěžní otázku. Svou odpověď ve formátu a), b) nebo c) zašli nejpozději do 31. prosince 2025 na e-mail: soutez@meva.eu (nebo předej osobně do schránek u jídelen na Bezděkové nebo Urbance)

Do předmětu e-mailu napiš: Soutěž – Newsletter

Kdo vyhrává?

Vyhrává vylosovaný zaměstnanec, který správně zodpoví otázku.

O co hrajeme?

Hrajeme o UNI hořák + 4 kartuše!

Pravidla v kostce:

- Soutěž je určena pro zaměstnance skupiny Meva.
- Každý se může zúčastnit jen jednou.
- Odpovědi zasláné po termínu nebudou zařazeny do hodnocení.



Meva

Chelčického 1228
413 01 Roudnice n./L.

Máte nápad nebo podnět? Napište nám.

KONTAKT REDAKCE • +420 416 823 292 • Andres.Rene@meva.eu

WEB • www.mevatec.cz • www.meva.eu • www.podzemni-kontejnery.cz

Buďte stále v obraze!

